



STEPCONCEPT



SÉRIE **TLS**

MARCHEPIED ÉLECTRIQUE

www.stepconcept.com

SÉRIE **TLS**

MARCHEPIED ÉLECTRIQUE

Le marchepied de référence

Un produit à toute épreuve

- Eprouvé 300 000 cycles
- Charge maxi: 250kg (Charge de test: 375 kg)
- Fonctionnement sans entretien dans toutes les conditions : neige, boue, sable, ...
- Température de fonctionnement -30 + 60°C
- Étudié contre la corrosion : marche et mécanisme 100% inox, support acier galvanisé
- Revêtement antidérapant ultra résistant

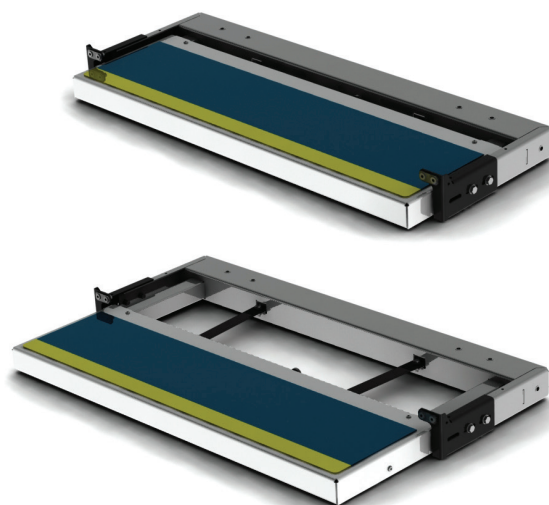

SÉRIE TLS	Dimension marche	Dimensions totales	Poids	
COMPACT	601 TLS	600 x 280 x 60mm	650 x 380 x 60 mm	20 Kg
	901 TLS	900 x 280 x 60mm	950 x 380 x 60 mm	25 kg
	1101 TLS	1100 x 280 x 60mm	1150 x 380 x 60 mm	29 Kg
STANDARD	600 TLS	600 x 320 x 80mm	650 x 420 x 80 mm	21 Kg
	900 TLS	900 x 320 x 80mm	950 x 420 x 80 mm	26 Kg

CARACTÉRISTIQUES **TECHNIQUES**

Vitesse Entrée/sortie	0,19 m/s
Effort de sécurité (version E)	150 N
Test d'endurance	300 000 Cycles
Charge admissible	250 Kg
Charge de test	375 Kg
Motorisation	Bosch, étanchéité totale IP 54
Conformité	Directive 2006/42/CE - Machine Directive 2001/85/CE - Accessibilité des véhicules Directive 2006/28/CE - Compatibilité électromagnétique
Temps de pose et raccordement	2 à 3 heures suivant véhicule

Compacité inégalée

- Epaisseur totale avec support : 60mm (gamme compact)
- Pas de décaissement du plancher



Version TPMR

(Transport de Personnes à Mobilité Réduite)

- Bande de couleur différenciante
- Faisceau électrique avec bruiteur pour tableau de bord

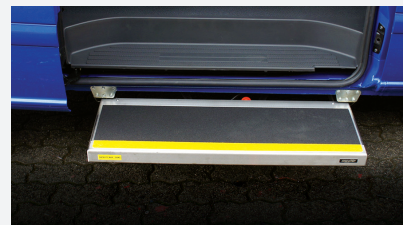

Kits d'adaptation véhicules

- Kits d'adaptation spécialement étudiés
- Disponibles pour la majorité des véhicules

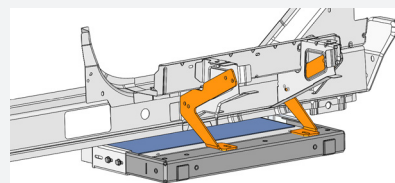

Revêtement polyuréthane antidérapant TBS

- L'antidérapant le plus sécurisant, même en cas de pluie. Le TBS a été notamment développé pour les ponts de bateau.
- Confortable pour les usagés grâce à sa structure souple de 2.1 mm
- Plus de 10 ans de durée de vie, très bonne tenue aux UV et à la température
- Large gamme de coloris

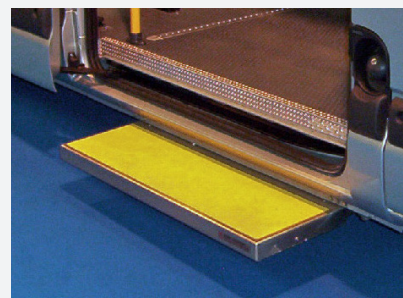

Coloris du revêtement



Coloris de la bande

Sans bande (standard)
/ Bleu / Rouge / Jaune /
Noir / Ardoise



Faisceau électrique

- Faisceau protégé par fusible
- Interrupteur de porte
- Voyant led pour tableau de bord
- Bruiteur (si option TPMR)

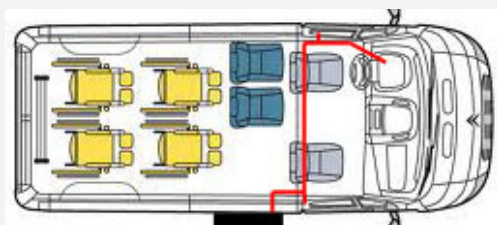

2 versions au choix

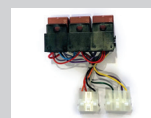

Version RE
Commande
par Relais



Version BE
Commande par
Boitier électronique
(fonction autostop anti-
pincement)

DIMENSIONS SÉRIE TLS

L'unique marchepied pouvant être adapté sur Renault Trafic, Peugeot Expert et véhicules équivalents !

Version Standard

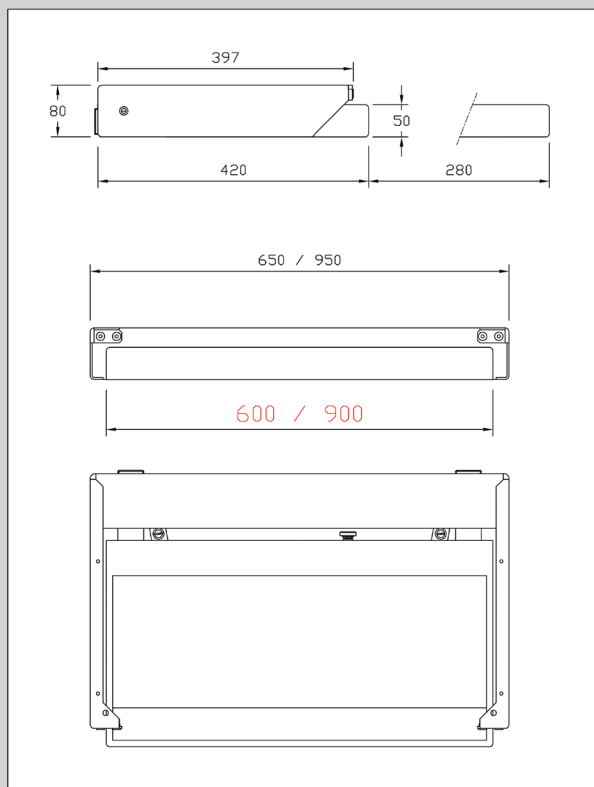

Version Compact

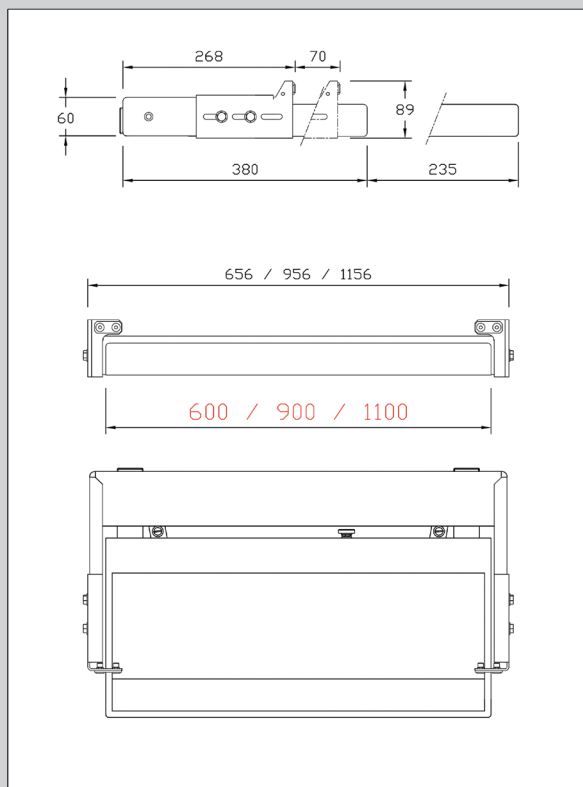

RÉFÉRENCES SÉRIE TLS

Dimensions			Type	Faisceau de commande		Revêtement		Bande		Bruiteur	
Code	Larg.	Prof.		Code	Type	Code	Couleur	Code	Couleur	Code	
GAMME STANDARD			TLS	E	Electronique	1G *	Gris	X *	Sans bande	X	Sans
600	600	320		R	Relais	1N	Noir	J *	jaune	B	Avec
900	900			S	Sans faisceau	1B	Bleu	B	Bleu		
GAMME COMPACT						1J	Jaune	R	Rouge		
601	600	280						G	Gris		
901	900										
1101	1100										

Exemple de référence : 600 TLS E1GXX

* Couleurs standards



STEPCONCEPT

12, Z.A. la Vallée Verte - 53940 Le GÉNEST ST ISLE
 Tél : 0033 (0)2 43 26 14 72 - Fax : 0033 (0)2 43 58 05 41 - Siret 440 883 767 00038
 info@stepconcept.com | www.stepconcept.com